



USER'S GUIDE

Congratulations on your purchase of a Maytag Performa™ Dishwasher!

Your satisfaction is very important to us, so please read this guide carefully. You will find instructions on the proper operation and maintenance of your new appliance, in addition to a list of what can and what should not be washed in an automatic dishwasher.

Save time and money. If something should go wrong, we suggest consulting the "Before You Call" section. It is designed to help you solve basic problems before consulting a servicer.

If you have questions, write us (include your model number and phone number) or call:

Maytag Appliances Sales Company
Attn: CAIR® Center
P.O. Box 2370
Cleveland, TN 37320-2370
1-800-688-9900 USA
1-800-688-2002 CANADA
1-800-688-2080 USA TTY (for deaf, hearing impaired or speech impaired)
(Mon.–Fri., 8am–8pm Eastern Time)
<http://www.maytag.com>

Table of Contents

Safety Instructions	1
Loading Tips	2
Operating Steps	3
Cycles at a Glance	4
What Can and Cannot be Washed	5
Before You Call	6-7
Warranty	9
Guide de L'Utilisateur	10
Guía del Usuario	19

For Future Assistance

⚠ WARNING: Check with the installer to make sure the appliance has been properly grounded to avoid possible electrical shock. Be sure you read the **IMPORTANT PERSONAL SAFETY INSTRUCTIONS** before you start to use this dishwasher.

Please record your model and serial numbers in the spaces provided below. These numbers can be found in the upper left corner of the tub opening. They are needed for any correspondence or service calls concerning your dishwasher.

Model Number

Serial Number

In addition, keep your sales slip or cancelled check. Should any warranty service be required, proof of original date of purchase is needed.

In our continuing effort to improve the quality of our dishwashers, it may be necessary to make changes to the appliance without revising this guide.

Important Safety Instructions

Products with a ® label have been listed with Underwriter's Laboratories, Inc. – those with a CSA tag have been listed with Canadian Standards Association. Nevertheless, as with any other equipment using electricity and moving parts, there is a potential hazard.

⚠ WARNING: When using your dishwasher, follow basic precautions, including the following:

1. Read all instructions before using the dishwasher.
2. Use the dishwasher only for its intended function.
3. Disconnect electrical power to dishwasher before attempting to service.
4. To avoid electrical shock hazard, the sides and back must be enclosed and the front panels must be attached before electrical power is applied to the dishwasher. Refer to the installation instructions for proper grounding procedures.
5. Connect to a properly rated, protected and sized power supply circuit to avoid electrical overload.
6. Children should never be permitted to operate, or play in, with, or around this dishwasher.
7. To reduce the risk of injury when loading items to be washed, sharp or pointed items should be located with the handles up. Also, load sharp items so they are not likely to damage the door seal.
8. Be careful not to touch the heating element on the bottom of the tub during or at the completion of a cycle. It may be hot.
9. Use only detergents and rinse additives designed for an automatic dishwasher. Never use soap, laundry detergent, or hand washing detergent in your dishwasher. Keep these products out of reach of children.
10. Do not sit, stand on or abuse the door or dish racks of the dishwasher.
11. Under certain conditions, hydrogen gas may be produced in a hot water system that has not been used for two weeks or more. **Hydrogen gas is explosive.** If the hot water system has not been used for such a period, turn on all hot water faucets and let the water flow from each for several minutes. This will release any accumulated hydrogen gas. As the gas is flammable, do not smoke or use an open flame during this process.
12. Do not wash plastic items unless marked "dishwasher safe" or the equivalent. For plastic items not so marked, check the manufacturer's recommendations.
13. Do not tamper with controls.
14. To prevent accidental child entrapment and suffocation risk, always remove the door to the washing compartment when removing an old dishwasher from service or discarding it.

SAVE THESE INSTRUCTIONS

Loading Tips

- Scrape off bones or large food particles. Remove excessive quantities of greasy/oily substances.
- Scrape or soak items with burnt on foods as they require more energy than the rest of the load to clean.
- If connected to a food waste disposer, make certain the disposer is empty before starting the dishwasher. This allows proper draining.
- Mustard, mayonnaise, vinegar, lemon and other acidic foods can cause rust or discoloration on stainless steel. Rinse these pieces as soon as possible.
- Starch from foods like potatoes, pasta, rice and oatmeal require more energy to clean than the rest of the load.
- Place all items in the racks so they are separated and facing the center of the racks.
- Wedge flat, lightweight items next to the silverware basket or along the sides and back of the racks.
- Load items so they do not rest over the wash tower.
- Avoid blocking the upper and lower spray arms by not allowing items to extend beyond the racks.
- Place glasses in any row of the upper rack for proper cleaning and rinsing. Do not load glasses over the tines.

Top Rack (Features vary slightly by model.)

This rack is designed to hold glasses, cups, small plates, bowls, cookware, etc. Bowls fit securely in the back right half of the top rack. Small plates or saucers should be loaded with soiled surfaces facing the center of the rack.

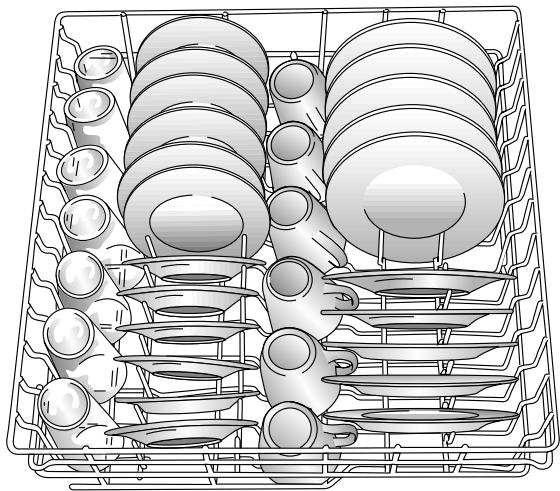

Bottom Rack

(Features vary slightly by model.)

Large items may be placed in any convenient location in this rack. Keep soiled surfaces facing the center of the rack.

The back of this rack accommodates a row of dinner plates or two rows of smaller plates. Serving bowls, pots and pans also fit across the back of the rack.

Small plates, saucers or shallow bowls may be loaded in the elevated area behind the wash tower.

Folding tines located on the right side, provide loading flexibility for large-shaped items.

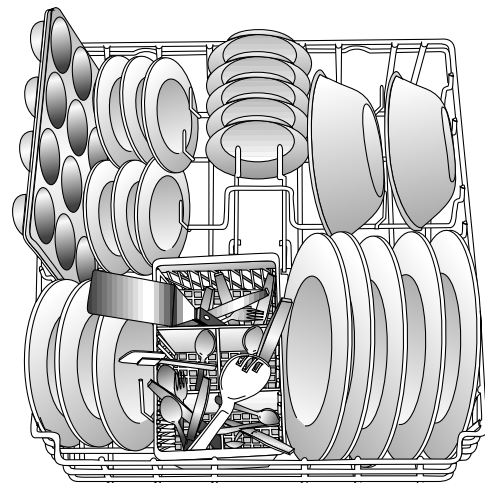
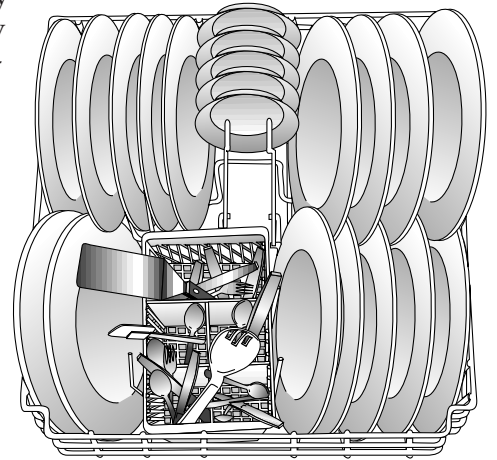

Removable Utensil Basket

Place flatware in the basket with some handles up and some down to prevent nesting. Always load sharp or pointed items with handles up.

Operating Steps

Step 1 Hot Water

For best results, the incoming water temperature should be 120°-140°F. Check the water temperature by turning on the hot water faucet nearest the dishwasher and letting it run into a glass in the sink. Place a candy thermometer in the glass and check the temperature once it has stopped rising. If it is below 120°F have a qualified person raise the water heater setting.

Helpful hints:

- If the outside temperature is unusually low, or if your water travels a long distance from the water heater to the dishwasher, you may need to increase your home's water heater setting and/or select water heating options on your dishwasher.
- If you have not used hot water for awhile, the water in the pipes will be cold. Turn on the hot water faucet at the sink and allow it to run until the water is hot. Start the dishwasher.
- If you have recently done laundry or run hot water for showers, your water heater may need time to recover before operating the dishwasher.

Step 2 Rinse Aid

A liquid rinse aid dispenser automatically releases a measured amount of rinse aid into the final rinse portion of each cycle.

To fill the dispenser, turn the cap counterclockwise to open. Pour the rinse aid into the reservoir. Replace the cap and be sure it is securely in place before closing the dishwasher door. **Check the dispenser monthly and refill as needed.**

Rinse aid is available in solid form for models without a liquid dispenser. When using a solid rinse aid, fasten it to the back right corner of the lower rack. Purchase more rinse aid when the material dissolves and the container is empty.

Step 3 Detergent

Use a detergent designed specifically for use in an automatic dishwasher. Other types (laundry, hand soap, etc.) will cause oversudsing. Be sure to use fresh detergent and store it in a cool, dry place (not under the sink).

The amount of detergent to use depends on the water hardness measured in grains per gallon (gpg) and the amount of soil on the dishes. Generally detergent amounts should be increased for harder water and heavier soil.

A basic guideline is one teaspoon of detergent for each grain of water hardness. Use a minimum of three teaspoons in soft water.*

If the water hardness is 15 gpg or harder, it is difficult to achieve good results with any dishwasher. The solution is a mechanical water softener to improve water quality, detergent effectiveness, and to protect the dishwasher parts from the damage that hard water deposits may cause.

Step 4 Starting the Dishwasher

- After loading the dishwasher and adding detergent, press the door until it latches.
- Select the desired cycle and options.
- After a pause the cycle will begin.

Step 5 Adding a Forgotten Item

For best cleaning, the forgotten item should be added early in the cycle.

1. Unlatch the door.
2. Wait for the water circulation to stop.
3. Open the door and add the item.
4. Close and latch the door.
5. The cycle resumes automatically.

Detergent Usage Guide (powder or liquid)

CYCLES	SOFT WATER (0-3 gpg)		MEDIUM WATER (4-9 gpg)		HARD WATER (10-12 gpg)	
	Main Cup	Open Cup	Main Cup	Open Cup	Main Cup	Open Cup
Heavy Wash	3 tsp. min.	3 tsp. min.	4-9 tsp.	4-9 tsp.	10-12 tsp.	10-12 tsp.
Normal Wash	3 tsp. min.	3 tsp. min.	4-9 tsp.	4-9 tsp.	10-12 tsp.	10-12 tsp.
Light Wash	3 tsp. min.	none	4-9 tsp.	none	10-12 tsp.	none
Quick Wash	none	3 tsp. min.	none	4-9 tsp.	none	10-12 tsp.
Rinse Only	Use no detergent		Use no detergent		Use no detergent	

** Your local water utility or state university extension service can tell you the degree of water hardness in your area.*

Cycles at a Glance

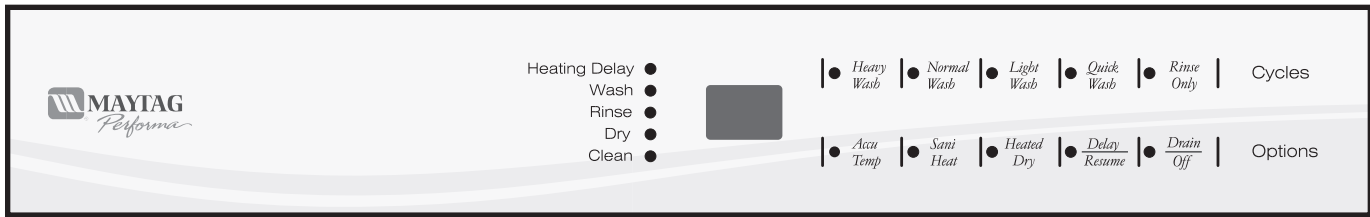

Styling may differ depending on the model you selected.

Your dishwasher offers various cycles and options to adjust to specific load conditions. To start a cycle, close the door until it latches then press the desired cycle and option pads. (Features may vary slightly depending on your model.)

CYCLE	SEQUENCE	WATER USE
Heavy Wash for heavily soiled dishes and pots & pans	4 Heated Prewashes, Main Wash, 2 Heated Rinses, Dry	10.5 gallons
Normal Wash for normally soiled dishes	3 Prewashes, Main Wash, Rinse, Heated Rinse, Dry	9.0 gallons
Light Wash for lightly soiled dishes	2 Prewashes, Main Wash, Rinse, Heated Rinse, Dry	7.5 gallons
Quick Wash washes dusty or lightly soiled items you plan to store or reuse immediately. Towel drying is necessary.	Wash, 2 Rinses, Dry	4.5 gallons
Rinse Only for rinsing dishes waiting for a full load	Rinse Off	1.5 gallons

Options:

The indicator light beside the option will illuminate when the option is selected. Press the pad again to cancel an option and light will go out.

Delay/Resume can delay or interrupt any wash cycle from 1 hour to 9 hours. To set up a delay, first select the appropriate cycle and options for the load. Then, quickly press and hold the Delay/Resume pad until the desired amount of delay time appears in the display. The clock will count down and the cycle will automatically start as soon as the delay time expires.

If you wish to cancel the delay start, simply press the Delay/Resume pad again. The indicator light will go out and the cycle will start immediately.

This pad can also be pressed to temporarily interrupt a cycle. The cycle will resume from the point of interruption when the delay time runs out or when the Delay/Resume pad is pressed again.

AccuTemp™ checks the main wash and final rinse water temperatures and will extend the heating and water circulation until proper water temperature is reached. Select AccuTemp™ to ensure proper water temperature for activating detergent and dissolving greasy food soils.

Sani Heat turns the heating element on during all wash and rinse portions of the cycle. It checks the main wash and final rinse water temperatures and will extend the heating and water circulation until proper water temperature is reached. Select Sani Heat to aid in the removal of food soils.

Heated Dry turns on the heating element during dry for enhanced drying results. Cancelling Heated Dry turns the heating element off. Towel drying of some items may be necessary.

Drain/OFF Pressing the pad once will drain the dishwasher and then turn it off. Pressing the pad twice will turn it off without draining.

Indicator Lights:

HEATING DELAY glows to indicate that the cycle is being extended to heat the water to proper temperature.

WASH light glows during all wash portions.

RINSE light glows during all rinse portions.

DRY light glows during the entire dry period and goes out when the cycle is completed.

CLEAN glows at the end of the dry cycle.

Quick Tips

- 1. Use Hot Water** to dissolve and activate detergent, dissolve greasy food soils and improve drying.
- 2. Use a Rinse Aid** regularly to improve drying results and reduce spotting and filming.
- 3. Use the Proper Detergent Amount** for best soil removal, good drying results and prevention of filming, etching, and spotting.
- 4. Load Properly** to ensure soiled surfaces get adequate wash action.
- 5. Select the Proper Cycle/Options** based on the amount of food soil on the load.

Care & Cleaning

Clean the control panel and front panels with a lightly dampened cloth. Dry thoroughly. To avoid causing damage, do not use abrasives or sharp objects on the panel.

The inside normally takes care of itself. Occasionally check the tub bottom for large food pieces which may have collected. Periodically clean the edge of the door liner and gasket if any food spills are noticed.

To remove any odor, try one of the following:

- Put baking soda in both cups. Select Normal Wash and allow the water to circulate for about 10 minutes. Unlatch

the door and let it sit overnight. Then relatch the door and let the cycle finish.

- Try a lemon scented detergent and/or rinse aid to help periodically freshen the dishwasher interior.
- Run the dishwasher more frequently. Use the Rinse Only cycle to remove any food soil that may cause an odor. Run a full cycle as soon as possible.

Storing the Dishwasher

If your dishwasher will be in storage or an unheated area exposed to freezing temperatures follow these steps:

1. Clean the dishwasher as explained in the Care and Cleaning section.
2. Operate the Drain twice to ensure most of the water is removed.
3. Disconnect the electrical supply and prop open the door.

What Can and Cannot Be Washed

Remember, it is the user's responsibility to determine if the item should be washed in a dishwasher.

Material	Usually Safe	Exceptions (not safe)	Special Instructions
Aluminum	Yes	Anodized aluminum is not recommended. Check with manufacturer.	If darkening or spots occur, remove by scouring with soap-filled steel wool pads.
Cast Iron	No	Iron will rust.	
China/Stoneware	Yes	Antique, metal-trimmed, hand-painted or over-the-glaze patterns fade. Gold leaf will discolor.	If in doubt, check with the manufacturer. Or test by washing one piece daily for several weeks.
Crystal	Yes	Antique, metal-trimmed or painted patterns fade.	Load securely to prevent movement. Check with manufacturer.
Nondishware items— such as electronic air cleaner filters, furnace filters, paint brushes, etc.	No		Do not wash in dishwasher. It may damage, discolor or stain the dishwasher.
Glass	Yes	Milk Glass may yellow.	
Pewter, Tin	No		
Plastics	Yes		If it doesn't say DISHWASHER SAFE, test one piece before dishwashing an entire set.
Stainless Steel	Yes		Rinse if not washing immediately. Salty or acidic foods stain if left on.
Sterling Silver and Silver Plate	Yes	Don't put in same silverware basket with stainless steel. Contact between metals can damage silver. Don't wash copper utensils in the same load. Silver may get a brown film.	Rinse if not washing immediately. Salty or acidic foods stain if left on. Commercial "darkening" may be removed by detergent. Check with the manufacturer.
Non-stick coatings	Yes		
Wood	No	Wood can warp, crack or lose its finish.	

Dishwasher Will Not Run:

- Be sure door is latched securely.
- Be sure the water is turned on.
- Check that the pad is properly selected for a cycle.
- Allow time for select models to pause before filling.
- Check your home's circuit breaker or fuse box.

Dishwasher Seems Noisy:

- A water valve hiss during fill is normal.
- Water circulation sounds are normal.
- A thumping sound may be a wash arm bumping an item that is extending beyond the racks.
- Chopping or grinding sounds may be heard during drain as the internal food disposer chops hard items like fruit seeds, nuts, etc.
- Humming during the drain is normal.
- A snap noise is the detergent cup lid hitting the door liner when the dishwasher door is opened at the end of the cycle. This is normal.
- Improper installation affects the noise level.

Items Are Not Dry:

- Check the rinse aid dispenser to see if it needs refilling.
- Select the Heated Dry option.
- Check incoming water temperature. (incoming water should be 120° – 140° F).
- Load properly. Dishes should not nest together. Avoid overloading.
- Unload the bottom rack first. Water from dishes in the top rack may be spilling into the bottom rack.
- Plastic and teflon items have a porous surface and tend to hold water. Towel drying may be required.
- Glasses, cups, etc., with concave bottoms will hold water.
- Towel drying may be necessary following a Quick Wash cycle.

Food Soil Remains on Dishes:

- Check incoming water temperature (incoming water should be 120° – 140° F).
- Run hot water at the sink before starting the dishwasher.
- Select AccuTemp™ and Sani Heat.
- Check water hardness and adjust detergent amount accordingly.
- Use fresh detergent stored in a cool dry place.
- Select proper cycle for the soil level.
- Load items so they do not block the wash arms or center tower.
- Load the utensil basket with some handles up and some down to prevent nesting.
- Do not place glasses over tines.

Detergent is Left in Dispenser Cups:

- Check that the cycle is completed.
- Be sure dispenser is not blocked by a dish or utensil.
- Use fresh detergent stored in a cool, dry place.

Stains or Marks are on Dishes or Tub:

- Aluminum utensils can leave marks when they rub against other things. Leave a slight space between items.
- Iron deposits in the water can leave a yellow, brown or orange film on dishes. A filter may be needed or periodically use RoVer Rust Remover.*
- Food soil stains normally require hotter water and more detergent to remove and prevent.
- Use a detergent that contains chlorine bleach.

Dishes are Chipped:

- Rough handling can cause chipping. Load with care. Make sure glassware and china are secure and cannot jar loose. Do not load glasses over tines. Make sure tall glasses and stemware will clear the top of the tub when you push the rack into the dishwasher.
- Refer to the previous chart on "What Can and Cannot Be Washed".

Spots and Film on Glasses and Flatware:

Spotting can be caused by all of these things—

- Hard water.
- Improper loading.
- Too little detergent.
- Low inlet water temperature.
- Old or damp detergent.
- Overloading the dishwasher.
- Not using rinse aid.

Due to the varying local water conditions and personal preferences, try different brands of detergent to find one that gives the best results for you.

To remove the spots and film from glassware—

1. Remove all metal utensils from the dishwasher.
2. DO NOT ADD DETERGENT.
3. Select the NORMAL WASH cycle.
4. Start the dishwasher and allow to run for approximately 20 minutes. The dishwasher will now be in the main wash.
5. Then open the door and pour 1/2 cup (125ml) of white vinegar into the bottom of the dishwasher.
6. Close the door and allow the dishwasher to complete the cycle. Try using a vinegar rinse twice a month. Consider a home water softener.

Glassware is Cloudy:

If vinegar does not remove the cloudiness, it is “etching.” The film is permanent.

To Prevent:

1. Use less detergent if you have soft water.
2. Avoid manually pre-rinsing the dishes.
3. The temperature of water entering the dishwasher should be 120° F – 140° F.

Dishwasher Will Not Drain:

- If hooked up to a food waste disposer, be sure the knock-out is removed from the disposer inlet.
- Be sure the drain hose is elevated at least 32” so water cannot siphon back into the tub.
- Check for food obstruction in the drain or disposer.
- Check drain hose for a kink.
- Check your home’s circuit breaker or fuse box.
- Check that the cycle is completed.

There are Suds in the Tub:

Sudsing detergents are not meant for dishwashers. USE ONLY AUTOMATIC DISHWASHER DETERGENTS TO AVOID SUDSING. Try another brand if sudsing continues.

To remove suds from the tub:

1. Open the dishwasher door and sprinkle 1 cup of salt on top of the suds to help evaporate them.
2. Close and latch the dishwasher.
3. Turn the dial until a drain is reached or select the drain pad.
4. Repeat if necessary.

Dishwasher Leaks:

- Check that the dishwasher is level. (Refer to the Installation Instructions.)
- Suds can cause the dishwasher to overflow. Measure the detergent carefully and use only detergents designed for use in a dishwasher. Less detergent is needed in soft water. Try another brand if sudsing continues.
- To avoid rinse aid leaking from the dispenser, be sure the lid is securely attached. Wipe up any accidental spills.

Dishwasher has an Odor:

- Dishwashers will have a “new” smell when installed. This will decrease with time.
- Soiled dishes held too long. Use Rinse Only, if available.
- Dishwasher not draining properly.
- A chemical odor is usually due to chlorine bleach in dishwashing detergents. You may want to try another brand.

Maytag Performa Dishwasher Warranty

FULL ONE-YEAR WARRANTY

For ONE (1) YEAR from the date of original retail purchase, any part which fails in normal home use will be repaired or replaced free of charge.

LIMITED WARRANTY

In the event a water leak develops in the tub or door liner in normal home use during the TWENTY-YEAR period starting from the date of original retail purchase, repair or replacement of the tub and/or door liner will be made FREE OF CHARGE, with the owner paying for travel charges beyond the servicer's normal service area after the first year.

On electronic touch models only – any microprocessor and touch pad assemblies which fail in normal home use during the second through fifth year from the date of original retail purchase, will be repaired or replaced free of charge for the part itself with the owner paying all other costs, including labor.

Please Note: The above warranties apply only when the dishwasher is located in the United States or Canada. Dishwashers located elsewhere are warranted for parts only as follows: One year-all parts; Twenty years-tub and door liner only. The customer is responsible for all other charges, including labor shipping, transportation, and travel.

CANADIAN RESIDENTS

This warranty covers only those dishwashers installed in Canada that have been listed with Canadian Standards Association unless the dishwashers are brought into Canada due to transfer of residence from the United States to Canada.

The specific warranties expressed above are the ONLY warranties provided by the manufacturer. This warranty gives you specific legal rights, and you may also have other rights that vary from state to state.

TO OBTAIN WARRANTY SERVICE

To locate an authorized service company in your area contact the Maytag dealer from whom your appliance was purchased; or call Maytag Appliances Sales Company, Maytag Customer Assistance. Should you not receive satisfactory warranty service, please call or write:

Maytag Appliances Sales Company
Attn: CAIR® Center
P.O. Box 2370
Cleveland, TN 37320-2370
U.S. 1-800-688-9900 Canada 1-800-688-2002
U.S. Customers using TTY for deaf, hearing impaired or speech impaired, call 1-800-688-2080.

When contacting Maytag Appliances Sales Company, Maytag Customer Assistance about a service problem, please include the following:

- (a) Your name, address and telephone number
- (b) Model number and serial number (found on the upper left corner of the tub opening) of your appliance
- (c) Name and address of your dealer and the date the appliance was purchased
- (d) A clear description of the problem you are having
- (e) Water hardness, detergent brand and amount, water temperature and cycle used
- (f) Proof of purchase

What is not covered by these warranties:

1. Conditions and damages resulting from any of the following:
 - a. Improper installation, delivery, or maintenance.
 - b. Any repair, modification, alteration or adjustment not authorized by the manufacturer or an authorized servicer.
 - c. Misuse, abuse, accidents, or unreasonable use.
 - d. Incorrect electric current, voltage or supply.
 - e. Improper setting of any control.
 2. Warranties are void if the original serial numbers have been removed, altered, or cannot be readily determined.
 3. Products purchased for commercial or industrial use.
 4. The cost of service or service call to:
 - a. Correct installation errors.
 - b. Instruct the user on proper use of the product.
 - c. Transport the appliance to the servicer.
 5. Consequential or incidental damages sustained by any person as a result of any breach of these warranties.
- Some states do not allow the exclusion or limitation of consequential or incidental damages, so the above exclusion may not apply.

User's Guides, service manuals and parts information are available from Maytag Appliances Sales Company, Maytag Customer Assistance.



MAYTAG • 403 W. 4th Street N. • P.O. Box 39 • Newton, Iowa 50208



GUIDE DE L'UTILISATEUR

Toutes nos félicitations pour avoir choisi un lave-vaisselle de Maytag Performa™ !

Votre satisfaction étant très importante pour nous, veuillez lire attentivement ce guide. Vous y trouverez des instructions sur le fonctionnement et l'entretien appropriés de votre nouvel appareil.

Économiser temps et argent. En cas d'anomalie, consulter la section «Avant de contacter un dépanneur». L'information qu'on y trouve permet de résoudre plusieurs problèmes simples sans recourir à un dépanneur.

Pour toute question, nous écrire (inclure le modèle, le numéro de série et le numéro de téléphone) ou téléphoner au:

Maytag Appliances Sales Company
Attn: CAIR® Center
P.O. Box 2370
Cleveland, TN 37320-2370 États-Unis
1-800-688-2002 CANADA
(Lundi-vendredi, 8 h à 8 h, heure de l'est)
Internet : <http://www.maytag.com>

Table des Matieres

Mesures de Sécurité	11
Conseils de Chargement	12
Conseils d'Utilisation	13
Les Contrôles en Bref	14
Matériaux allant ou non au lave-vaisselle	15
Avant d'appeler	16-17
Garantie	18
Guía del Usuario	19

Pour Assistance Ulérieure

⚠ ATTENTION: Vérifier, auprès de l'installateur, que l'appareil est bien relié à la terre pour éviter toute possibilité d'électrocution. Veiller également à lire les Mesures de Sécurité Importantes, avant d'utiliser l'appareil.

Veillez noter les numéros de modèle et de série de votre lave-vaisselle dans les espaces prévus à cet effet ci-dessous. Ces renseignements se trouvent dans le coin supérieur gauche de l'ouverture de la cuve. Ils vous seront nécessaires pour toute correspondance ou tout appel concernant votre lave-vaisselle.

Numéro de modèle

Numéro de série

Par ailleurs, veuillez conserver votre récépissé de vente ou votre chèque oblitéré. Une preuve de la date d'achat d'origine est exigée pour toutes prestations de garantie.

En raison des perfectionnements constamment apportés à nos lave-vaisselle, il se peut qu'une le lave-vaisselle soit modifiée sans que ce guide soit révisé.

Mesures de Sécurité

Les appareils portant le symbole  sont homologués par les Laboratoires des Assureurs, Inc. Ceux portant le monogramme CSA sont homologués par l'Association Canadienne de Normalisation. Cependant, comme avec tout appareil utilisant de l'électricité et comportant des pièces mobiles, il existe toujours des possibilités de danger.

⚠ ATTENTION: Lors de l'utilisation du lave-vaisselle, suivre des précautions de base, dont les suivantes:

1. Lire toutes les instructions avant d'utiliser le lave-vaisselle.
2. Utiliser le lave-vaisselle uniquement pour l'usage pour lequel il est prévu.
3. Débrancher le lave-vaisselle ou en couper l'alimentation avant toute réparation ou intervention de dépannage.
4. Pour éviter tout risque d'électrocution, les côtés et le dos de l'appareil doivent être enclos et les panneaux avant en place avant que le lave-vaisselle ne soit mis sous tension. Vous référer au manuel de mise en service pour une mise à la terre correcte.
5. Brancher l'appareil sur un circuit d'alimentation correctement protégé et d'une puissance nominale suffisante pour éviter une surcharge électrique.
6. Ne pas laisser les enfants utiliser le lave-vaisselle ni jouer avec, dedans ou autour.
7. Pour réduire les risques de blessures lors du chargement du lave-vaisselle, placer tout objet pointu ou coupant manche vers le haut. Veiller également à le charger de façon à ce qu'il ne puisse pas abîmer le joint de la porte.
8. Ne pas toucher l'élément chauffant situé au fond de la cuve durant le lavage ou à la fin de ce dernier. Il est alors chaud.
9. Utiliser uniquement des détergents ou agents de rinçage spécialement conçus pour les lave-vaisselle. Ne jamais utiliser de savon, de détergent pour la lessive ni de détergent pour la vaisselle à la main. Garder ces produits hors de portée des enfants.
10. Ne pas vous asseoir ni monter sur la porte ni les paniers, ni autrement les abîmer.
11. Dans certaines conditions, il peut y avoir production d'hydrogène dans un système de chauffage d'eau qui n'est pas utilisé pendant 2 semaines ou plus. **L'hydrogène est un gaz explosif.** Si votre système de chauffage d'eau n'est pas utilisé pendant une telle durée, ouvrir tous les robinets d'eau chaude et laisser couler l'eau pendant plusieurs minutes. Ceci élimine toute accumulation d'hydrogène. Ce gaz étant inflammable, ne pas fumer ni utiliser de flamme vive pendant ce temps.
12. Ne pas laver d'articles en plastique dans le lave-vaisselle, sauf s'ils sont indiqués comme pouvant aller au lave-vaisselle. Dans le cas d'articles en plastique ne portant pas d'indications précises à cet effet, se référer aux recommandations du fabricant.
13. Ne pas modifier les mécanismes de commande.
14. Pour éviter tout risque d'enfermement et suffocation d'un enfant, on doit toujours démonter la porte du compartiment de lavage lorsqu'on retire un vieux lave-vaisselle du service ou lorsqu'on le met au rebut.

Conseils de Chargement

- Enlever les os et les gros morceaux de nourriture ainsi que l'excès de graisse ou de substances grasses.
- Gratter ou faire tremper les récipients dans lesquels des aliments ont brûlé car ils exigent davantage d'énergie que le reste de la vaisselle pour donner des résultats satisfaisants.
- Si le lave-vaisselle s'évacue dans un broyeur à déchets, veiller à ce que celui-ci soit totalement vide avant de mettre le lave-vaisselle en marche afin d'assurer la bonne évacuation de l'eau.
- La moutarde, la mayonnaise, le vinaigre, le citron et autres aliments acides peuvent entraîner la formation de rouille ou la décoloration de l'acier inoxydable. Rincer aussi rapidement que possible.
- Les féculents comme les pommes de terre, les pâtes, le riz et le gruau d'avoine exigent davantage d'énergie que le reste de la vaisselle pour donner des résultats satisfaisants.
- Placer les articles dans les paniers de façon à ce qu'ils ne soient pas collés les uns aux autres et les tourner vers le centre.
- Les pièces légères et plates peuvent être glissées à côté du panier à couverts ou le long des côtés et de l'arrière des paniers.
- Charger la vaisselle de façon à ce qu'aucun article ne repose sur le dessus de la tourelle au centre du panier inférieur.
- Éviter de bloquer les bras gicleurs inférieur et supérieur. Pour cela, ne rien laisser dépasser des paniers.
- Pour assurer un lavage et un rinçage corrects, placer les verres en rangées dans l'un ou l'autre panier. Ne pas placer les verres sur les tiges de retenue.

Panier supérieur

(les caractéristiques peuvent varier en fonction du modèle)

Ce panier est conçu pour les verres, les tasses, les petites assiettes, les bols, les récipients, etc. Les bols se placent dans la partie arrière du panier supérieur, où ils sont maintenus fermement en place.

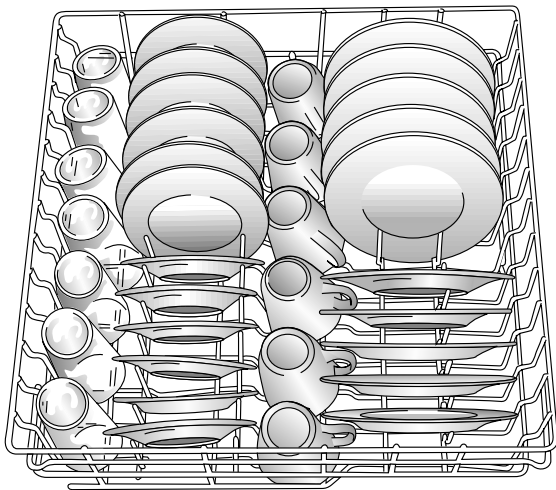

Panier inférieur

(les caractéristiques peuvent varier en fonction du modèle)

Les articles de grandes dimensions se placent à l'endroit qui semble le mieux convenir dans le panier inférieur. Tourner la surface sale vers le centre.

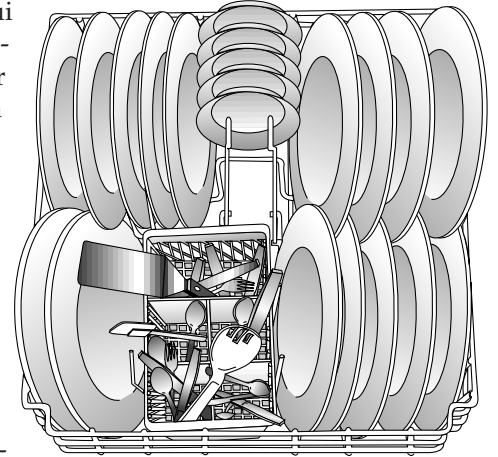

L'arrière de ce panier peut recevoir une rangée de grandes assiettes ou deux rangées de petites assiettes. Les saladiers, les plats et les casseroles peuvent se placer à l'arrière de ce panier.

Les petites assiettes, les soucoupes et les bols peu profonds peuvent être chargés dans la partie élevée du panier, derrière la tourelle.

Les tiges de retenue rabattables qui se trouvent sur la droite offrent un maximum de flexibilité pour le chargement d'articles de grandes dimensions.

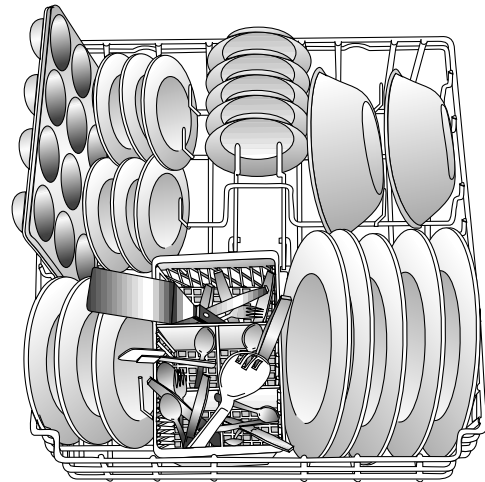

Panier à couverts amovible

Mettre les couverts dans le panier en plaçant certains manches vers le haut et d'autres vers le bas pour éviter que les couverts ne s'emboîtent les uns dans les autres. Toujours charger les articles pointus ou coupants manche vers le haut.



Conseils d'Utilisation

Pas 1 Eau Chaude

Pour obtenir les résultats voulus, elle doit être entre 49° et 60° C (120° et 140° F). Vérifier la température de l'eau, ouvrir le robinet d'eau chaude le plus proche du lave-vaisselle et faire couler l'eau dans un verre, dans l'évier. Mettre un thermomètre à confiserie dans le verre, attendre que la température cesse de monter et lire la température indiquée. Si l'eau est à une température inférieure à 49° C (120° F), faire régler le thermostat de votre chauffe-eau par une personne qualifiée.

Conseils Utiles

- Si la température est particulièrement basse à l'extérieur ou si la distance est grande entre le chauffe-eau et le lave-vaisselle, il se peut que le thermostat du chauffe-eau doive être augmenté ou que l'option «chauffe-eau» du lave-vaisselle doive être sélectionnée.
- Si aucune eau chaude n'a été utilisée récemment, l'eau qui se trouve dans la conduite pourrait être froide. Ouvrir le robinet d'eau chaude de l'évier et le laisser couler jusqu'à ce que l'eau sorte très chaude. Le lave-vaisselle peut alors être mis en marche.
- Si une certaine quantité d'eau chaude vient d'être utilisée pour laver le linge ou pour prendre une douche, il se peut qu'il faille attendre que le chauffe-eau produise suffisamment d'eau chaude avant de mettre le lave-vaisselle en marche.

Pas 2 Agent de Rinçage

Le distributeur d'agent de rinçage ajoute automatiquement la quantité de produit voulue au rinçage final du cycle.

Pour remplir le distributeur, dévisser le capuchon et verser de l'agent de rinçage dans le réservoir. Revisser le capuchon et s'assurer qu'il soit bien en place avant de fermer la porte du lave-vaisselle. **Vérifier le distributeur tous les mois et le remplir selon le besoin.**

Des agents de rinçage sont disponibles en forme solide pour les modèles qui ne comportent pas un distributeur de liquide. Lors de l'utilisation d'un agent de rinçage solide, on doit le fixer dans l'angle arrière/droit de la grille inférieure. Il suffit de le remplacer après dissolution du produit, lorsque le réceptacle est vide.

Pas 3 Détergent

Utiliser du détergent conçu spécifiquement pour les lave-vaisselle. Tout autre type de détergent (pour la lessive, savon, etc.) produira trop de mousse. Veiller à utiliser du détergent frais et à l'entreposer dans un endroit frais et sec (pas sous l'évier).

La quantité de détergent à utiliser dépend de la dureté de l'eau (mesurée en grains par 3,8 L (gallons), ou gpg) et du degré de saleté de la vaisselle. En règle générale, plus l'eau est dure et plus la vaisselle est sale, plus il faut de détergent.

En règle générale, on compte une cuillère à thé de détergent supplémentaire par grain (gpg). Une cuillère à thé de détergent pour chaque grain de dureté de l'eau.*

Si la dureté de l'eau est de 15 grains ou plus, il est difficile d'obtenir de bons résultats, quel que soit le lave-vaisselle. La seule solution est alors d'ajouter un produit adoucissant l'eau pour améliorer la qualité de l'eau, l'efficacité du détergent, et protéger les pièces du lave-vaisselle contre les dommages causés par les dépôts d'eau dure.

Pas 4 Mise en Marche du Lave-Vaisselle

- Après avoir chargé le lave-vaisselle et ajouté le détergent, appuyer sur la porte pour provoquer le verrouillage.
- Sélectionner le programme et les options désirées.
- Après une pause, l'exécution du programme commence.

Pas 5 Ajout d'un Article Oublié

Pour des résultats optimaux, il est préférable que l'article oublié soit ajouté aussi tôt que possible une fois le cycle commencé.

1. Déverrouiller la porte.
2. Attendre que le bruit de circulation de l'eau ait cessé.
3. Ouvrir la porte et ajouter l'article.
4. Fermer la porte et la verrouiller.
5. Le cycle reprend automatiquement.

Guide des quantités de détergent à utiliser (poudre ou liquide)

CYCLES	EAU DOUCE (0 à 3 grains)		EAU MOYENNE (4 à 9 grains)		EAU DURE (10 à 12 grains)	
	Compartment principal	Compartment ouvert	Compartment principal	Compartment ouvert	Compartment principal	Compartment ouvert
Heavy Wash (Lavage Rigoureux) Normal Wash (Lavage Normal)	3 c. à thé min.	3 c. à thé min.	4 à 9 c. à thé	4 à 9 c. à thé	10 à 12 c. à thé	10 à 12 c. à thé
Light Wash (Lavage Léger)	3 c. à thé min.	Rien	4 à 9 c. à thé	Rien	10 à 12 c. à thé	Rien
Quick Wash (Lavage Rapide)	Rien	3 c. à thé min.	Rien	4 à 9 c. à thé	Rien	10 à 12 c. à thé
Rinse Only (Rinçage Seulement)	Aucun détergent		Aucun détergent		Aucun détergent	

* Le service local de distribution d'eau ou les services annexes de l'université peuvent vous indiquer le degré de dureté exact de votre eau.

Les Contrôles en Bref



Le style peut différer en fonction du modèle sélectionné.

Votre lave-vaisselle offre plusieurs cycles et options permettant d'adapter le cycle au type de vaisselle. Pour commander l'exécution d'un programme, fermer la porte (position de verrouillage) puis appuyer sur les touches correspondant aux options et au programme désirés. (Les caractéristiques peuvent varier en fonction du modèle.)

PROGRAMME	PHASES SUCCESSIVES	CONSUMMATION D'EAU
Heavy Wash (Lavage rigoureux) pour casseroles et ustensiles, et vaisselle très souillée	4 prélavages avec chauffage, lavage principal, 2 rinçages avec chauffage, séchage	39,7 litres 10,5 gallons
Normal Wash (Lavage normal) pour vaisselle normalement souillée	3 prélavages, lavage principal, rinçage, rinçage avec chauffage, séchage	34 litres 9 gallons
Light Wash (Lavage léger) pour vaisselle peu souillée	2 prélavages, lavage principal, rinçage, rinçage avec chauffage, séchage	28,4 litres 7,5 gallons
Quick Wash (Lavage rapide) pour le lavage de vaisselle poussiéreuse ou peu souillée, qu'on va remiser ou réutiliser immédiatement. Un essuyage au torchon est nécessaire.	Lavage, 2 rinçages, séchage	17 litres 4,5 gallons
Rinse Only (Rinçage seulement) pour rinçage préliminaire, en attente d'une charge pleine	Rinçage Arrêt	5,7 litres 1,5 gallons

Options:

Le témoin lumineux à côté de la touche de l'option s'allume lors de la sélection. Appuyer de nouveau sur la touche pour annuler une option – le témoin lumineux s'éteint.

Delay/Resume (Attente/Reprise) pour différer ou interrompre tout programme de lavage (de 1 heure à 9 heures). Pour commander un lavage différé, sélectionner d'abord le programme et les options appropriées pour la charge de vaisselle. Ensuite, appuyer/maintenir la pression sur la touche Delay/Resume (Attente/Reprise) jusqu'à ce que la durée choisie de la période d'attente soit affichée. La minuterie assure le décompte, et l'exécution du programme débute automatiquement dès l'expiration de la période d'attente.

Pour annuler une période d'attente, il suffit d'appuyer de nouveau sur la touche Delay/Resume (Attente/Reprise). Le témoin lumineux s'éteint et l'exécution du programme débute automatiquement.

On peut également appuyer brièvement sur cette touche pour interrompre l'exécution d'un programme. L'exécution du programme reprend automatiquement au point d'interruption à l'expiration de la période d'attente, ou lorsqu'on appuie de nouveau sur la touche Delay/Resume (Attente/Reprise).

AccuTemp™ (Température précise) avec contrôle de la température de l'eau durant les opérations de lavage principal et rinçage final; le chauffage et la circulation de l'eau seront prolongés jusqu'à ce que la température adéquate soit atteinte. Sélectionner l'option AccuTemp™ pour obtenir la température appropriée qui permet à l'eau d'activer le détergent et de dissoudre les graisses.

Sani Heat (Lavage sanitaire) avec chauffage de l'eau durant les phases de lavage et rinçage. L'appareil contrôle la température de l'eau durant les opérations de lavage principal et rinçage final; le chauffage et la circulation de l'eau seront prolongés jusqu'à ce que la température adéquate soit atteinte. L'emploi de cette option permet de faciliter l'élimination des résidus alimentaires.

Heated Dry (Séchage avec chauffage) turns on the heating element during dry for enhanced drying results. Cancelling Heated Dry (Séchage avec chauffage) turns the heating element off. Towel drying of some items may be necessary.

Drain/OFF (Vidange/Arrêt) Une pression sur la touche Drain/Off (Vidange/Arrêt) commande la vidange puis l'arrêt du lave-vaisselle. Si on appuie deux fois sur la touche, l'appareil s'arrête sans exécuter une vidange.

Témoins lumineux:

HEATING DELAY (ATTENTE POUR CHAUFFAGE) l'illumination indique que la durée du programme est prolongée par une période de chauffage de l'eau.

WASH (LAVAGE) ce témoin s'allume durant chaque phase de lavage.

RINSE (RINÇAGE) ce témoin s'allume durant chaque phase de rinçage.

DRY (SÉCHAGE) ce témoin s'allume durant la totalité de la période de séchage; il s'éteint à la fin de la période de séchage.

CLEAN (PROPRE) ce témoin s'allume à la fin de la phase de séchage.

Conseils Rapides

- 1. Utiliser de l'eau très chaude** pour dissoudre et activer le détergent, faire fondre la graisse et améliorer le séchage.
- 2. Utiliser de l'agent de rinçage** systématiquement pour donner de meilleurs résultats au séchage et réduire la formation de taches.
- 3. Utiliser la quantité de détergent qui convient** Avec une quantité insuffisante de détergent, la vaisselle risque de ne pas être parfaitement propre, de mal sécher et il peut se former un film ou des taches d'eau dure.
- 4. Charger correctement** pour que toutes les surfaces soient soumises à l'action lavante du lave-vaisselle.
- 5. Sélectionner le cycle et les options qui conviennent** en fonction du degré de saleté de la vaisselle.

Nettoyage et Entretien

Nettoyer le tableau de commande et les panneaux avant avec un linge légèrement humide. Bien sécher. Ne pas utiliser de produits abrasifs ni d'objets pointus car ils pourraient abîmer ces surfaces.

L'intérieur se nettoie normalement de lui-même. Vérifier de temps en temps le fond de la cuve et retirer toutes particules de nourriture qui auraient pu s'y accumuler. Nettoyer périodiquement le bord inférieur de l'habillage intérieur de la porte et le joint si de la nourriture ou des liquides s'y sont écoulés.

Pour éliminer une odeur, essayer ce qui suit:

- Verser du bicarbonate de sodium dans les deux godets à détergent. Sélectionner Normal Wash «Lavage normal»,

et laisser l'eau circuler pendant environ 10 minutes. Laisser ensuite la porte ouverte pendant une nuit. Refermer la porte, puis laisser le programme se poursuivre jusqu'à la fin.

- Essayer d'utiliser un détergent ou un agent de rinçage parfumer au citron pour aider à rafraîchir périodiquement l'intérieur du lave-vaisselle.
- Utiliser le lave-vaisselle plus fréquemment. Utiliser le programme Rinse Only «Rinçage seulement» pour éliminer les résidus alimentaires qui peuvent générer une odeur. Exécuter un programme de lavage complet dès que possible.

Remisage du Lave-Vaisselle

Si votre lave-vaisselle doit être remisé ou encore exposé au gel:

1. Nettoyer le lave-vaisselle.
2. Faire fonctionner la portion «vidange» du cycle par deux fois pour éliminer la plus grande partie de l'eau.
3. Débrancher l'alimentation électrique et ouvrir la porte.

Matériaux Allant ou Non au Lave-Vaisselle

Ne pas oublier, La responsabilité de déterminer si un article peut ou non se laver au lave-vaisselle revient à l'utilisateur.

Matériau	Normalement sans problème	Exceptions (problèmes)	Instructions Spéciales
Aluminium	Oui	Éviter les articles d'aluminium anodisé. Vérifier avec le fabricant.	Si le métal devient plus foncé ou se tache, rincer avec un tampon à rincer savonneux en laine de verre.
Fonte	Non	Le fer rouille.	
Porcelaine/Faïence	Oui	Les garnitures métalliques, es dorures et les motifs peints à la main ou rapportés de la porcelaine ancienne ternissent.	En cas de doute, vérifier avec le fabricant. Ou faire l'essai en lavant un article tous les jours pendant plusieurs semaines.
Cristal	Oui	Les garnitures métalliques, les dorures et les motifs peints ternissent.	Charger de façon à ce que ces articles restent bien en place. Vérifier avec le fabricant.
Articles autre que la vaisselle: filtres pour filtres à air électroniques, filtres de fournaies, pinceaux, etc.	Non		Ne pas laver au lave-vaisselle. Celui-ci pourrait se trouver endommagé et les parois se trouver décolorées ou tachées.
Verre	Oui	L'opaline peut jaunir.	
Étain, Fer blanc	Non		
Plastique	Oui		Si la mention «LAVABLE AU LAVE-VAISSELLE» n'est pas indiquée, faire l'essai sur un article avant de laver un service tout entier.
Acier Inoxydable	Oui		Rincer si les articles ne sont pas lavés immédiatement. Le contact prolongé avec des aliments salés ou acides peut laisser des taches.
Argent our Plaqué Argent	Vérifier avec le fabricant.	Ne pas mettre dans le panier à couverts avec des couverts en acier inoxydable. Le contact entre les métaux pourrait abîmer l'argent. Ne pas laver d'articles en cuivre en même temps. L'argent pourrait secouvir d'un film brun.	Rinçage si les articles ne vont pas être lavés immédiatement. Le contact prolongé avec les aliments acides ou contenant du sel peuvent en abîmer le fini. La «patine» artificielle peut être éliminée par le détergent. Vérifier avec le fabricant.
Revêtement anti-adhérent	Oui		
Bois	Non	Le bois peut gauchir, se fendre ou perdre son fini.	

Le lave-vaisselle ne fonctionne pas :

- S'assurer que la porte est verrouillée.
- S'assurer que l'arrivée d'eau est bien ouverte.
- Vérifier que le cycle désiré est bien sélectionné.
- Attendre, dans le cas de certains modèles, que le lave-vaisselle se vidange avant de se remplir.
- Vérifier le disjoncteur ou la boîte à fusibles.

Bruit inhabituel :

- Le sifflement de l'électrovanne pendant le remplissage est normal.
- Les bruits de circulation d'eau sont normaux.
- Un cognement peut être dû au bras gicleur qui tappe dans un article qui dépasse des paniers.
- Un bruit de broyage ou de hachage peut se produire pendant l'évacuation de l'eau lorsque le broyeur à déchets intégré broie des articles durs comme des pépins, des noix, etc.
- Il est normal qu'il se produise un bourdonnement pendant l'évacuation de l'eau.
- Un claquement provient du couvercle du compartiment du distributeur de détergent qui tappe dans l'habillage intérieur de la porte lorsque la porte du lave-vaisselle est ouverte à la fin du cycle. Cela est normal.
- Le niveau de bruit dépend de la qualité de la mise en service.

La vaisselle ne sèche pas correctement :

- Vérifier si le distributeur d'agent de rinçage doit être rempli.
- Sélectionner l'option «Heated Dry» (séchage à chaud).
- Vérifier la température de l'eau au niveau du lave-vaisselle. (elle doit être entre 49° et 60° C [120° et 140° F].)
- Charger le lave-vaisselle correctement. Les articles ne doivent pas s'emboîter les uns dans les autres. Éviter de trop le charger.
- Enlever les articles du panier inférieur en premier. L'eau qui tombe de la vaisselle du panier supérieur pourrait mouiller celle du panier inférieur.
- Les articles en plastique et en téflon ont une surface poreuse qui a tendance à retenir l'eau. Ils peuvent devoir être séchés au torchon.
- Les verres, tasses, etc. dont le fond est concave retiennent l'eau.
- Un essuyage manuel au torchon peut être nécessaire après un programme de Quick Wash (Lavage rapide).

La vaisselle et les couverts ne sont pas propres :

- Vérifier la température de l'eau au niveau du lave-vaisselle. (elle doit être entre 49° et 60° C [120° et 140° F].)
- Faire couler l'eau chaude dans l'évier avant de mettre le lave-vaisselle en marche.
- Sélection des fonctions AccuTemp™ (Température précise) et Sani Heat (Lavage sanitaire).
- Vérifier la dureté de l'eau et modifier la quantité de détergent en conséquence.
- Utiliser du détergent frais. Le conserver dans un endroit frais et sec.
- Sélectionner le cycle qui convient au degré de saleté.
- Charger la vaisselle de façon à ne pas bloquer les bras gicleurs ni la tourelle centrale.
- Charger le panier à couverts en plaçant certains articles manche vers le haut et le reste manche vers le bas.
- Ne pas mettre les verres sur les tiges de retenue.

Il reste du détergent dans le distributeur :

- Vérifier que le cycle est bien terminé.
- Vérifier que le distributeur n'est pas obstrué par une assiette ou un ustensile.
- Utiliser du détergent frais. Le conserver dans un endroit frais et sec.

Il y a des taches ou marques sur la vaisselle ou dans la cuve :

- Les articles en aluminium peuvent laisser des marques sur les articles contre lesquels ils frottent. Les espacer légèrement.
- La présence de fer dans l'eau peut entraîner le dépôt d'une pellicule jaune, brune ou orange sur la vaisselle. Il peut être nécessaire d'utiliser un filtre ou, périodiquement, de l'antirouille RoVer Rust Remover*.
- Les traces laissées par la nourriture indiquent en général la nécessité d'utiliser une eau plus chaude ou davantage de détergent.
- Utiliser un détergent qui contient un agent de blanchiment chloré.

La vaisselle se trouve ébréchée :

- La vaisselle se trouve facilement ébréchée si elle est malmenée. Faire attention en chargeant le lave-vaisselle. S'assurer que verres et assiettes sont fermement en place et qu'ils ne peuvent pas se trouver délogés. Ne pas mettre les verres sur les dents de retenue. Veiller à ce que les verres à pied et les verres d'une certaine hauteur ne cognent pas contre la cuve lorsque le panier est repoussé dans le lave-vaisselle.
- Voir le tableau «Matériaux allant ou non au lave-vaisselle».

Il y a des taches ou un film sur les verres et les couverts :

Les taches peuvent avoir ces différentes raisons :

- Eau dure.
- Alimentation en eau insuffisamment chaude.
- Lave-vaisselle surchargé.
- Lave-vaisselle mal chargé.
- Détergent plus frais ou humide.
- Ne pas utiliser un agent de rinçage.
- Trop peu de détergent.

Il y a de grandes différences entre les types d'eau et les préférences personnelles, et il est conseillé d'essayer différentes marques de détergent pour trouver celui qui donnent les résultats qui vous conviennent le mieux.

Pour enlever les taches et le film des verres :

1. Enlever tous ustensiles métalliques du lave-vaisselle.
2. NE PAS METTRE DE DÉTERGENT.
3. Sélectionner le cycle «NORMAL WASH» (vaisselle normale).
4. Mettre le lave-vaisselle en marche et le laisser fonctionner environ 20 minutes. Il en est maintenant à la phase de lavage principale.
5. Ouvrir la porte et verser 125 ml (½ tasse) de vinaigre blanc au fond du lave-vaisselle.
6. Fermer la porte et laisser le lave-vaisselle terminer le cycle. Essayer d'utiliser un rinçage au vinaigre deux fois par mois. Considérer l'achat d'un appareil adoucisseur d'eau.

Il y a un voile sur les verres :

Si le vinaigre n'enlève pas le film sur les verres, le voile est permanent.

Pour empêcher la formation d'un voile :

1. Utiliser moins de détergent si votre eau est douce.
2. Éviter de pré-rincer la vaisselle à la main.
3. L'eau de la température doit être entre 49° et 60° C (120° et 140° F) au niveau du lave-vaisselle.

Le lave-vaisselle ne se vide pas :

- Si le lave-vaisselle est relié à un broyeur à déchets, vérifier que l'obturateur du broyeur a bien été enlevé.
- Veiller à ce que le boyau de vidange soit surélevé d'au moins 81,3 cm (32 po) de façon à ce que l'eau ne soit pas resyphonée dans la cuve.
- S'assurer qu'aucune nourriture ne vient obstruer le boyau ou le broyeur.
- Vérifier que le boyau de vidange n'est pas tordu.
- Vérifier le disjoncteur ou la boîte à fusibles.
- Vérifier que le cycle est bien terminé.

Il y a de la mousse dans la cuve :

Les détergents moussants ne conviennent pas aux lave-vaisselle. UTILISER UNIQUEMENT DU DÉTERGENT POUR LAVE-VAISSELLE, QUI ÉVITE LA FORMATION DE MOUSSE. Essayer une autre marque de détergent si le détergent utilisé continue à produire trop de mousse.

Pour éliminer la mousse de la cuve :

1. Ouvrir le lave-vaisselle et saupoudrer 250 ml (1 tasse) de sel sur la mousse pour casser les bulles.
2. Fermer le lave-vaisselle et le verrouiller.
3. Tourner le sélecteur jusqu'à ce qu'il atteigne une phase de vidange ou appuyer sur la touche de vidange.
4. Répéter s'il y a lieu.

Le lave-vaisselle fuit :

- Vérifier que le lave-vaisselle est de niveau. (Voir le manuel de mise en service.)
- La mousse peut faire déborder le lave-vaisselle. Mesurer le détergent avec soin et utiliser uniquement du détergent pour lave-vaisselle. Une eau douce nécessite moins de détergent. Essayer une autre marque de détergent si le détergent utilisé continue à produire trop de mousse.
- S'assurer que le couvercle du distributeur d'agent de rinçage est bien fermé pour éviter toute fuite d'agent de rinçage. Essayer lorsqu'un liquide éclabousse.

Odeur :

- Un lave-vaisselle nouvellement installé a une odeur de «neuf». Celle-ci disparaît à l'usage.
- La vaisselle sale a été laissée dans le lave-vaisselle trop longtemps. Utiliser le cycle «Rinse Only» (rinçage seulement) si l'appareil en est doté.
- Le lave-vaisselle ne se vide pas correctement.
- Une odeur de produit chimique est généralement due à l'eau de Javel présente dans les détergents pour lave-vaisselle. Il pourrait être bon d'essayer une autre marque.

Lave-vaisselle Maytag Performa – Garantie

GARANTIE COMPLÈTE D'UN AN

Pendant une période d'UN (1) AN à compter de la date de l'achat initial, toute pièce qui se révélerait être défectueuse dans des conditions normales d'usage ménager sera réparée ou remplacée gratuitement.

GARANTIE LIMITÉE

Advenant qu'une fuite d'eau se manifeste au niveau de la doublure de la porte ou de la cuve dans le cadre d'une utilisation familiale normale, durant une période de VINGT ANS débutant à la date de l'achat initial au détail l'opération de réparation ou remplacement de la cuve et/ou de la doublure de porte sera effectuée GRATUITEMENT; le propriétaire ne devra payer après la première année que les frais de transport de l'appareil au-delà du secteur normal de l'agence de réparation.

Pour les modèles à clavier électronique seulement – tout microprocesseur ou clavier tactile subissant une défaillance dans le cadre de l'utilisation familiale normale - de la seconde à la cinquième année à compter de la date de l'achat initial au détail - sera réparé ou remplacé gratuitement (pièces seulement); le propriétaire devra payer tous les autres frais, y compris la main-d'oeuvre.

Note: Les garanties ci-dessus ne sont applicables qu'à un lave-vaisselle utilisé aux États-Unis ou au Canada. La garantie d'un lave-vaisselle utilisé ailleurs ne couvre que les pièces, comme suit: un an pour toutes les pièces; vingt ans pour la cuve et la doublure de porte seulement. Le propriétaire de l'appareil doit payer tous les autres frais, y compris main-d'oeuvre, frais de transport, et frais de déplacement.

RÉSIDENTS DU CANADA

Cette garantie couvre un appareil installé au Canada seulement s'il a été agréé par l'Association Canadienne de Normalisation, sauf si l'appareil a été introduit au Canada à l'occasion d'un changement de résidence des États-Unis vers le Canada.

Les garanties spécifiques formulées ci-dessus sont les SEULES que le fabricant accorde. Cette garantie vous confère des droits juridiques spécifiques et vous pouvez également jouir d'autres droits, variables d'une province à l'autre.

POUR OBTENIR LES PRESTATIONS DE GARANTIE

Pour localiser une entreprise de service après-vente agréée Maytag dans votre région, contacter le concessionnaire MAYTAG où la machine a été achetée ou appeler Maytag Appliances Sales Company le service-clients Maytag. Si les prestations de garantie obtenues ne vous donnent pas satisfaction, contacter ce service par courrier ou par téléphone:

Maytag Appliances Sales Company **Canada 1-800-688-2002**
Attn: CAIR® Center
P.O. Box 2370
Cleveland, TN 37320-2370 États-Unis

Quand vous écrivez au sujet d'un problème non résolu, veuillez inclure les renseignements suivants :

- (a) Vos nom, adresse et numéro de téléphone
- (b) Les numéros de modèle et de série de votre machine (qui se trouvent dans le coin supérieur gauche de l'ouverture de la cuve)
- (c) Les nom et adresse du concessionnaire ainsi que la date d'achat de l'appareil
- (d) Une description claire du problème rencontré
- (e) La dureté de l'eau, les marque et quantité de détergent, la température de l'eau et le cycle utilisés
- (f) Date de la preuve d'achat (bon de caisse)

Ne sont pas couverts par ces deux garanties:

1. Les problèmes et dommages résultant des situations suivantes:
 - a. Installation, livraison ou entretien défectueux.
 - b. Toute réparation, modification, altération ou ajustement non autorisé par le fabricant ou un prestataire de service après-vente agréé.
 - c. Usage inapproprié, abusif, déraisonnable ou accidents.
 - d. Alimentation électrique ou tension incorrectes.
 - e. Réglage inapproprié de toute commande.
2. Les garanties sont annulées si les numéros de série d'origine ont été enlevés, modifiés ou ne peuvent être déterminés facilement.
3. Appareils achetés à des fins commerciales ou industrielles.

4. Les frais de dépannage ou de visite pour:
 - a. Corriger des erreurs d'installation.
 - b. Enseigner au consommateur comment utiliser son appareil correctement.
 - c. Assurer le transport de l'appareil jusqu'à l'entreprise de service après-vente.
5. Dommages indirects ou accessoires supportés par toute personne à la suite d'une quelconque violation de garantie.

Certain états ne permettent pas l'exclusion ou la limitation de responsabilité en ce qui concerne les dommages indirects, et l'exclusion ci-dessus peut ne pas s'appliquer à votre cas.

Guide de l'utilisateur, manuels de dépannage et renseignements de pièces détachées sont disponibles auprès Maytag Appliances Sales Company, du service-clients Maytag.



GUÍA DEL USUARIO

¡Le felicitamos por haber comprado un lavavajillas Maytag Performa™!

Su satisfacción es muy importante para nosotros, por lo tanto lea detenidamente esta guía. En ella encontrará instrucciones sobre el funcionamiento y mantenimiento apropiado de su nuevo electrodoméstico, además de una lista de lo que puede y no puede ser lavado en un lavavajillas automático.

Ahorre tiempo y dinero. Si tiene algún problema, le sugerimos consultar la sección "Antes de Solicitar Servicio". Ha sido diseñada para ayudarle a resolver problemas básicos antes de consultar a un técnico.

Si tiene preguntas, comuníquese (incluya el número de modelo y su número telefónico) por escrito o por teléfono a:

Maytag Appliances Sales Company
Atención: CAIR® Center
P.O. Box 2370
Cleveland, TN 37320-2370
1-800-688-9900 EE.UU.
1-800-688-2002 CANADÁ
(de lunes a viernes; de 8 am a 8 pm hora del Este)
Internet: <http://www.maytag.com>

Índice

Instrucciones de Seguridad	20
Consejos de Cargar	21
Pasos de Operación	22
Un Vistazo a los Controles	23
Lo que puede y no puede ser Lavado.	24
Antes de Llamar	25-26
Garantía	27

Para Solicitar Servicio en el Futur

⚠ ADVERTENCIA: Consulte con el instalador para asegurarse de que la unidad esté conectada a tierra correctamente para evitar posibles descargas eléctricas. Asegúrese de leer las Instrucciones Importantes de Seguridad peronal antes de comenzar a usar la lavaplatos.

Por favor anote el número de modelo y el número de serie en los espacios provistos a continuación. Estos números se encuentran en la esquina superior izquierda de la abertura de la tina. Son necesarios para cualquier correspondencia o llamadas de servicio respecto a su lavavajillas.

Número de Modelo

Número Serie

Además, conserve su comprobante de venta o el cheque cancelado. Si requiere servicio bajo la garantía, es necesario presentar prueba de la fecha original de compra.

En un esfuerzo continuo para mejorar la calidad de nuestras lavaplatos, podría ser necesario hacer cambios a la unidad sin hacer revisiones a esta guía.

Instrucciones Importantes de Seguridad

Los productos con un sello  están clasificados por Underwriter's Laboratories, Inc., los que tienen una etiqueta CSA están clasificados por Canadian Standards Association. Sin embargo, al igual que con cualquier otro equipo que usa electricidad y piezas movibles, siempre existe un riesgo potencial.

⚠ ADVERTENCIA: Cuando use la lavaplatos, siga las precauciones básicas, incluyendo las siguientes:

1. Lea todas las instrucciones de seguridad antes de usar la lavaplatos.
2. Use la lavaplatos sólo para lo que fue diseñada.
3. Desconecte la energía eléctrica antes de prestarle servicio.
4. Para evitar riesgos de descargas eléctricas, los lados y la parte posterior deben estar encerradas y los paneles delanteros deben estar sujetos antes de aplicar la energía eléctrica a la lavaplatos. Consulte las instrucciones de instalación para ver los procedimientos de conexión a tierra adecuados.
5. Conéctela a un circuito de suministro de energía con el régimen correcto, debidamente protegido y del tamaño adecuado para evitar sobrecargas eléctricas.
6. Nunca se debe permitir que los niños operen, o jueguen dentro, con o alrededor de esta lavaplatos.
7. Para reducir el riesgo de lesiones cuando cargue artículos para lavar, los artículos filosos o puntiagudos deben colocarse con los mangos hacia arriba. También, cargue los artículos filosos de modo que no dañen el sello de la puerta.

8. No toque el elemento calentador que se encuentra en la parte inferior de la tina durante el ciclo ni cuando se termine, ya que estará caliente.
9. Use solamente detergentes y aditivos de enjuague diseñados para una lavaplatos automática. Nunca use jabón, detergente de ropa o detergente para lavado a mano en la lavaplatos. Mantenga estos productos fuera del alcance de los niños.
10. No se siente, se pare, ni maltrate la puerta ni las rejillas de la lavaplatos.
11. Bajo ciertas condiciones, se puede producir gas hidrógeno en un sistema de agua caliente que no se haya usado en dos semanas o más. **El gas hidrógeno es explosivo.** Si el sistema de agua caliente no se ha usado por un período de tiempo así de largo, abra todas las llaves de agua caliente y deje que el agua fluya por cada una por varios minutos. Esto liberará el gas hidrógeno que se haya acumulado. Ya que el gas es inflamable no fume ni use una llama abierta durante este proceso.
12. No lave artículos de plástico a menos que estén marcados "seguro para lavar en lavaplatos" o un equivalente. Para los artículos de plástico sin marcar, consulte las recomendaciones del fabricante.
13. No altere los controles.
14. A fin de evitar atrapamiento y riesgo de asfixia accidental de un niño, siempre retire la puerta del compartimiento del lavado cuando ya no use más un lavavajillas antiguo o lo descarte.

CONSERVE ESTAS INSTRUCCIONES

Consejos de Cargar

- Retire los huesos o partículas grandes de alimentos. Quite las cantidades excesivas de grasa/sustancias aceitosas.
- Raspe o deje en remojo la vajilla que tenga quemaduras de alimentos pues necesita más energía para limpiarla que el resto de los artículos.
- Si el lavavajillas está conectado a un triturador de desechos, asegúrese de que el triturador esté vacío antes de poner en funcionamiento el lavavajillas. Esto ayuda a facilitar el desagüe.
- La mostaza, mayonesa, vinagre, limón y otros alimentos ácidos pueden causar oxidación o decoloración del acero inoxidable. Enjuague estas piezas tan pronto como sea posible.
- El almidón de tales alimentos como las papas, fideos, arroz y harina de avena requieren más energía para ser limpiados que el resto de la vajilla.
- Al colocar los artículos en las canastillas asegúrese de que queden separados y dirigidos hacia el centro de las canastillas.
- Coloque los artículos livianos y planos junto a la canasta de los cubiertos o en los lados y en la parte trasera de las canastillas.
- Coloque los artículos de modo que ellos no obstruyan la torre de lavado situada en el centro de la canastilla inferior.
- Evite bloquear los brazos rociadores superior e inferior no dejando que los artículos sobresalgan de las canastillas.
- Coloque los vasos en cualquier fila de la canastilla superior para su limpieza y enjuague apropiado. No coloque los vasos sobre las púas.

Canastilla Superior

(Las características pueden variar ligeramente dependiendo del modelo).

En esta canastilla se colocan los vasos, tazas, platos pequeños, tazones, utensilios de cocina, etc. Los tazones se acomodan firmemente en la mitad derecha trasera de la canastilla superior. Los platos pequeños o platillos deben colocarse con las superficies sucias dirigidas hacia el centro de la canastilla.

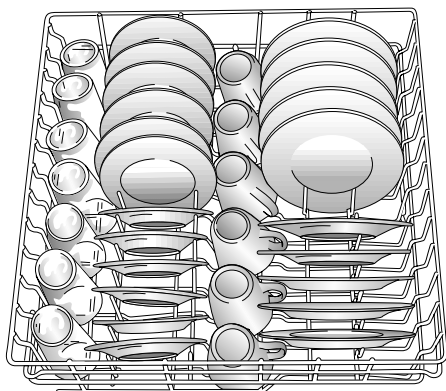

Canastilla Inferior

(Las características pueden variar ligeramente dependiendo del modelo).

Los artículos grandes pueden ser colocados en cualquier ubicación conveniente en esta canastilla.

Mantenga las superficies sucias dirigidas hacia el centro de la canastilla.

En la parte trasera de esta canastilla se puede colocar una fila de platos de comer o dos filas de platos más pequeños. Los tazones de servir, ollas y sartenes también pueden colocarse en la parte trasera de la canastilla.

Los platos pequeños, platillos o tazones no profundos pueden colocarse en el área elevada detrás de la torre de lavado.

Las púas plegables ubicadas en el lado derecho, facilitan la ubicación de los artículos grandes.

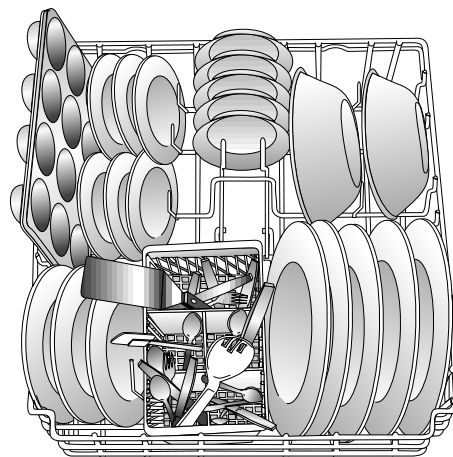
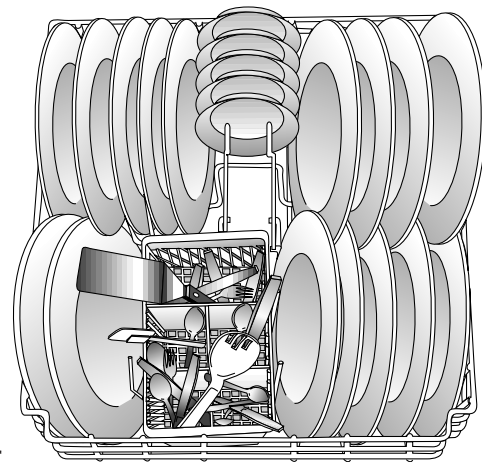

Canasta de Utensilios Removible

Coloque los cubiertos en la canasta con algunos mangos hacia arriba y otros hacia abajo para evitar que se adhieran unos con otros. Siempre coloque los artículos afilados o puntiagudos con los mangos hacia arriba.



Pasos de Operación

Paso 1 Agua Caliente

Para obtener mejores resultados, la temperatura del agua de entrada debe ser 49°-60° C (120°-140° F). Verifique la temperatura del agua abriendo la llave de agua caliente más cercana al lavavajillas y llene un vaso con el agua en el fregadero. Coloque un termómetro en el vaso y verifique la temperatura cuando ésta se estabilice. Si es inferior a 49° C (120° F) pida a una persona calificada que eleve el ajuste del calentador del agua.

Sugerencias Útiles:

- Si la temperatura exterior es demasiado baja o si el recorrido del agua desde el calentador del agua hacia el lavavajillas es largo, puede que sea necesario aumentar el ajuste del calentador del agua del hogar y/o seleccionar las opciones de calentamiento de agua en su lavavajillas.
- Si usted no ha usado el agua caliente por un tiempo, el agua en las tuberías estará fría. Abra la llave del agua caliente en el fregadero y déjela correr hasta que salga agua caliente. Ponga en funcionamiento el lavavajillas.
- Si ha lavado ropa o si se ha usado el agua en duchas, su calentador del agua puede necesitar tiempo para recuperarse antes de hacer funcionar el lavavajillas.

Paso 2 Complemento Líquido de Enjuague

El distribuidor de agente de enjuague líquido automáticamente distribuye una cantidad medida de agente de enjuague en la última parte del enjuague final de cada ciclo.

Para llenar el distribuidor, abra la tapa girándola a la izquierda. Coloque agente de enjuague en el distribuidor. Cierre la tapa y asegúrese de que esté firmemente colocada antes de cerrar la puerta del lavavajillas. **Revise el distribuidor mensualmente y vuelva a llenarlo según sea necesario.**

Para los modelos que no tienen un distribuidor de agente de enjuague líquido se dispone de un agente de enjuague sólido. Cuando use un agente de enjuague sólido, colóquelo en la esquina derecha trasera de la canastilla inferior. Compre agente de enjuague adicional cuando el material se disuelva y el depósito esté vacío.

Paso 3 Detergente

Use un detergente diseñado específicamente para uso en lavavajillas automáticos. Otros tipos (detergentes para lavar ropa, jabón de manos, etc.) producirán demasiada espuma. Asegúrese de usar detergente fresco y consérvelo en un lugar fresco y seco (no debajo del fregadero).

La cantidad de detergente que use depende de la dureza del agua medida en granos por galones (gpg) y la cantidad de suciedad de la vajilla. Generalmente las cantidades de detergente deben ser aumentadas para el agua más pesada y para vajillas más sucias.

Una guía básica es una cucharadita de detergente por cada grano de dureza del agua. Use un mínimo de tres cucharaditas en agua blanda*.

Si la dureza del agua es 15 gpg o más dura, es difícil lograr buenos resultados con cualquier lavavajillas. La solución es un suavizador de agua mecánico para mejorar la calidad del agua, la eficacia del detergente y para proteger las piezas del lavavajillas contra el daño que puedan producir los depósitos del agua dura.

Paso 4 Arrancar la Lavaplatos

- Después de cargar el lavavajillas y agregar detergente, oprima la puerta hasta que enganche el pestillo.
- Seleccione los ciclos y opciones deseadas.
- Después de una pausa el ciclo comenzará.

Paso 5 Para Añadir un Artículo Olvidado

El artículo olvidado debe añadirse en los inicios del ciclo para que quede mejor lavado.

1. Desenganche la puerta.
2. Espere a que se detenga la circulación de agua.
3. Abra la puerta y añada el artículo.
4. Cierre y enganche la puerta.
5. El ciclo se reanuda automáticamente.

Guía de Uso del Detergente (en polvo o líquido)

CICLOS	AGUA BLANDA (0-3 gpg)		AGUA REGULAR (4-9 gpg)		AGUA DURA (10-12 gpg)	
	Depósito Principal	Depósito Abierto	Depósito Principal	Depósito Abierto	Depósito Principal	Depósito Abierto
Heavy Wash (Lavado Pesado) Normal Wash (Lavado Normal)	3 c. de té mín.	3 c. de té mín.	4-9 c. de té	4-9 c. de té	10-12 c. de té	10-12 c. de té
Light Wash (Lavado Liviano)	3 c. de té mín.	nada	4-9 c. de ténone	nada	10-12 c. de té	nada
Quick Wash (Lavado Útiles)	nada	3 c. de té mín.	nada	4-9 c. de té	nada	10-12 c. de té
Rinse Only (Enjuague Solamente)	No usar detergente		No usar detergente		No usar detergente	

*Su compañía de agua local o el servicio de extensión de la universidad estatal pueden informarle sobre el grado de dureza del agua en su área.

Un Vistazo de los Controles

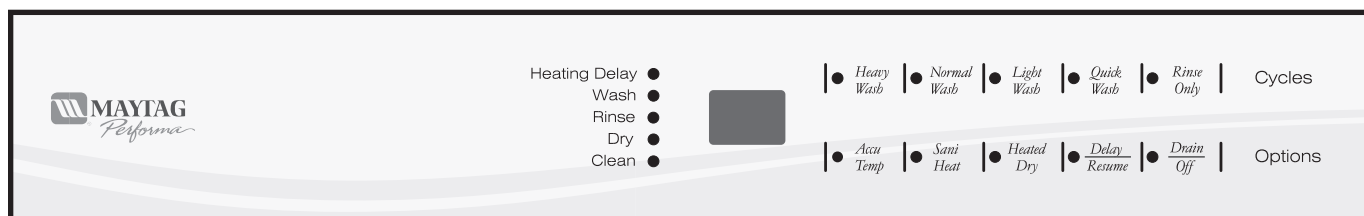

Las características pueden variar ligeramente dependiendo del modelo.

Su lavavajillas ofrece varios ciclos y opciones para adaptarse a las condiciones específicas de la vajilla. Por favor consulte la tabla siguiente. Para comenzar un ciclo, cierre la puerta hasta que enganche el pestillo, luego oprima el ciclo deseado y las teclas de opciones. **(Las características pueden variar ligeramente dependiendo del modelo).**

CICLO SECUENCIA USO DE AGUA

CICLO	SECUENCIA	USO DE AGUA
Heavy Wash (Lavado Pesado) para platos, ollas y sartenes muy sucios	4 Preenjuagues Calientes, Lavado Principal, 2 Enjuagues Calientes, Secado	39.7 litros 10.5 galones
Normal Wash (Lavado Normal) para platos con suciedad normal	3 Prelavados, Lavado Principal, Enjuague Caliente, Secado	34 litros 9 galones
Light Wash (Lavado Liviano) para platos ligeramente sucios	2 Prelavados, Lavado Principal, Enjuague, Enjuague Caliente, Secado	28.4 litros 7.5 galones
Quick Wash (Lavado Utiles) para lavar artículos con polvo o ligeramente sucios que usted intenta guardar o volver a usar inmediatamente. Es necesario secar con toalla.	Lavado, 2 Enjuagues, Secado	17 litros 4.5 galones
Rinse Only (Enjuague Solamente) para enjuagar los platos mientras espera tener una carga completa	Enjuague Apagado	5.7 litros 1.5 galones

Opciones:

Cuando se selecciona una opción, la luz indicadora que está junto a la opción se iluminará. Al oprimir nuevamente la tecla, se cancela la opción y la luz se apagará.

Delay/Resume puede retrasar o interrumpir cualquier ciclo de lavado desde 1 a 9 horas. Para programar un retraso, primero seleccione el ciclo apropiado y las opciones para la carga. Luego oprima rápidamente y mantenga oprimida la tecla Delay/Resume hasta que la cantidad de tiempo de retraso deseada aparezca en el indicador. El reloj comenzará a descontar el tiempo y el ciclo comenzará automáticamente tan pronto como el tiempo de retraso expire. Si usted desea cancelar el comienzo de la opción de retraso, simplemente oprima la tecla Delay/Resume nuevamente. La luz indicadora se apagará y el ciclo comenzará inmediatamente.

Esta tecla puede también ser oprimida para interrumpir temporalmente un ciclo. El ciclo continuará desde el punto de interrupción cuando el tiempo de retraso expire o cuando se oprima nuevamente la tecla Delay/Resume.

AccuTemp™ verifica la temperatura del agua del lavado principal y del enjuague final y extenderá la circulación de la calefacción y del agua hasta que se logre la temperatura adecuada del agua. Seleccione AccuTemp™ para asegurar la temperatura del agua apropiada para activar el detergente y disolver la suciedad de alimentos grasosos.

Sani Heat enciende el elemento calefactor durante las porciones del lavado y del enjuague del ciclo. Verifica la temperatura del lavado principal y del enjuague final y extiende la circulación del agua y la calefacción hasta el momento en que se obtenga la temperatura del agua adecuada. Seleccione Sani Heat para ayudar a quitar las manchas de alimentos.

Heated Dry activa el elemento calefactor durante el secado para mejorar los resultados del secado. Al cancelar Heated Dry se apaga el elemento calefactor. Puede que sea necesario secar algunos artículos con toalla.

Drain/OFF Al oprimir esta tecla una vez desaguará el lavavajillas y luego lo apagará. Al oprimir la tecla dos veces apagará el lavavajillas sin desaguarlo.

Luces Indicadoras:

HEATING DELAY se ilumina para indicar que el ciclo está siendo prolongado para calentar el agua a la temperatura adecuada.

La luz de **WASH** se ilumina durante todas las porciones del lavado.

La luz de **RINSE** se ilumina durante las porciones de enjuague.

La luz de **DRY** se ilumina durante todo el período de secado y se apaga cuando el ciclo se ha completado.

CLEAN se ilumina al final del ciclo de secado.

Sugerencias Útiles

- Use Agua Caliente** para disolver y activar el detergente, disolver las manchas de alimentos grasosos y mejorar el secado.
- Use un Agente de Enjuague** regularmente para mejorar el secado y reducir las manchas y las películas.
- Use la Cantidad Apropiada de Detergente** para quitar mejor la suciedad, obtener buenos resultados de secado y evitar ralladuras, películas o manchas.
- Coloque la Vajilla de Manera Apropiada** asegurándose de que las superficies sucias reciban suficiente acción del agua.
- Seleccione el Ciclo y las Opciones Apropiadas** basándose en la cantidad de suciedad que tenga la vajilla.

Cuidado y Limpieza

Limpie el panel de control y los paneles delanteros con un paño ligeramente humedecido. Seque bien. Evite causar daño, no use abrasivos u objetos afilados en el panel.

El interior del lavavajillas normalmente se lava por sí mismo. Revise ocasionalmente la parte inferior de la tina para ver si se han juntado pedazos grandes de alimento. Periódicamente limpie el borde del forro de la puerta y la junta si se observan derrames de alimentos.

Para quitar cualquier olor, use alguna de las opciones siguientes:

- Coloque bicarbonato de soda en ambos depósitos. Seleccione 'Normal Wash' y deje que el agua circule durante aproximadamente 10 minutos. Abra la puerta y deje remojar hasta el día siguiente. Después cierre la puerta y deje que termine el ciclo.
- Trate de usar un detergente con olor a limón y/o un agente de enjuague para ayudar periódicamente a refrescar el interior del lavavajillas.
- Use el lavavajillas con mayor frecuencia. Use el ciclo 'Rinse Only' para quitar cualquier suciedad de alimentos que pueda causar olor. Haga funcionar el lavavajillas un ciclo completo tan pronto como sea posible.

Almacenamiento del lavavajilla

Si su lavavajillas va a ser guardado o en un área no calefaccionada expuesta a temperaturas de congelación siga estos pasos:

1. Limpie el lavavajillas como se explica en la sección Cuidado y Limpieza.

2. Haga funcionar la porción del desagüe dos veces para asegurarse de que la mayor parte del agua ha salido.
3. Desconecte el suministro eléctrico y mantenga la puerta abierta.

Lo Que Puede y No Puede Ser Lavado

Recuerde, el usuario es quien debe determinar si un artículo puede ser lavado en un lavavajillas.

Material	Normalmente Seguro	Excepciones (no es seguro)	Instrucciones Especiales
Aluminio	Sí	El aluminio anodizado no se recomienda. Consulte con el fabricante.	Si ocurre obscurecimiento o manchas, quítelas limpiándolas con una esponja de lana de acero con jabón.
Hierro Forjado	No	El hierro se oxidará.	
Loza/Cerámica	Sí	Los diseños de antigüedades, las guarniciones de metal, la cerámica pintada a mano o motivos en esmaltes se descolorarán. Los adornos en hoja de oro se descolorarán.	Si tiene duda, consulte con el fabricante. O pruebe lavando una pieza diariamente durante varias semanas.
Cristal	Sí	Cristal antiguo con adorno de metal o diseños pintados se descolorarán.	Colocar firmemente para evitar movimiento. Consultar al fabricante.
Artículos que no son vajillas - tales como filtros de purificadores de aire electrónicos, filtros de calderas, brochas de pintar, etc.	No		No lave en el lavavajillas. Puede dañar, descolorar o manchar el lavavajillas.
Vidrio	Sí	Los vasos para la leche pueden ponerse amarillos.	
Peltre, Estaño	No		
Plásticos	Sí		Si no dice RESISTENTE AL LAVAVAJILLAS, pruebe una pieza antes de lavar el juego completo.
Acero Inoxidable	Sí		Enjuáguelo si no se va a lavar inmediatamente. Los alimentos salados o ácidos producen manchas si no se lavan enseguida.
Plata de Ley y Chapado en Plata	Consulte con el fabricante	No coloque los cubiertos de plata junto con los de acero inoxidable. El contacto entre los metales puede dañar la plata. No lave los utensilios de cobre en la misma carga. La plata puede darles una película café.	Enjuáguelo si no se va a lavar inmediatamente. Los alimentos salados o ácidos producen manchas si no se lavan enseguida. El obscurecimiento comercial puede ser quitado con detergente. Consulte con el fabricante.
Revestimientos no adherentes	Sí		
Madera	No	La madera puede combarse, agrietarse o perder su acabado.	

Si el lavavajillas no funciona:

- Asegúrese de que la puerta esté firmemente cerrada.
- Asegúrese de que el agua esté conectada.
- Asegúrese de que se ha seleccionado el ciclo apropiado.
- Espere un tiempo para que los modelos selectos se desagüen antes del llenado.
- Verifique el disyuntor o la caja de fusibles de su hogar.

Si el lavavajillas parece ruidoso:

- El ruido producido por la llave del agua durante el llenado es normal.
- Los sonidos de la circulación del agua son normales.
- Un sonido pesado puede ser uno de los brazos rociadores que está golpeando un artículo que sobre sale de las canastillas.
- Durante el desagüe se pueden oír ruidos como de trituración o corte. Esto es normal pues el triturador de alimentos interno tritura los artículos duros, tales como semillas de frutas, nueces, etc.
- Un sonido como un murmullo durante el desagüe es normal.
- Un sonido brusco es la tapa del depósito del detergente que golpea el forro de la puerta cuando se abre la puerta del lavavajillas al final del ciclo. Esto es normal.
- La instalación incorrecta del lavavajillas afecta el nivel del ruido.

Si los artículos no salen secos:

- Verifique si el distribuidor de agente de enjuague necesita ser llenado.
- Seleccione la opción 'Heated Dry'
- Verifique la temperatura del agua (la temperatura del agua de admisión debe ser de 49°-60° C [120°-140° F]).
- Coloque los artículos de manera adecuada. Los platos no deben adherirse uno con otro. Evite cargar demasiado el lavavajillas.
- Descargue la canastilla inferior primero. El agua de los platos situados en la canastilla superior puede derramarse hacia la canastilla inferior.
- Los artículos de plástico y teflón tienen una superficie porosa y tienden a retener agua. Puede que sea necesario secarlos con una toalla.
- Los vasos, tazas, etc., con fondos cóncavos retienen agua.
- Después de un ciclo de 'Quick Wash' - lavado rápido - puede que sea necesario secar la vajilla con una toalla.

Los platos quedan con manchas de alimentos:

- Verifique la temperatura del agua (la temperatura del agua de admisión debe ser de 49°-60° C [120°-140° F]).
- Deje correr el agua caliente en el fregadero antes de poner en funcionamiento el lavavajillas.
- Seleccione las opciones de AccuTemp™ and Sani Heat .
- Verifique la dureza del agua y agregue la cantidad de detergente de acuerdo con ello.
- Use detergente fresco que ha estado guardado en un lugar fresco y seco.
- Seleccione el ciclo apropiado para el nivel de suciedad.
- Coloque los artículos de modo que no bloqueen los brazos rociadores o la torre central.
- Cargue la canastilla de los utensilios con algunos mangos hacia arriba y otros hacia abajo para evitar que se adhieran unos con otros.
- No coloque vasos en las púas.

Queda detergente en los depósitos distribuidores:

- Verifique que se haya completado el ciclo.
- Asegúrese de que el distribuidor no esté bloqueado con un plato o un utensilio.
- Use detergente fresco que ha estado guardado en un lugar seco y fresco.

Manchas o marcas en los platos o en la tina:

- Los utensilios de aluminio pueden dejar marcas cuando ellos rozan otras cosas. Deje un pequeño espacio entre los artículos.
- Los depósitos de hierro que contiene el agua pueden dejar una película amarilla, marrón o naranja en los platos. Puede que sea necesario usar un filtro o periódicamente usar 'RoVer Rust Remover' - Quitaóxido RoVer.*
- Las manchas de suciedad de alimentos normalmente requieren agua más caliente y más detergente para quitarlas y evitarlas.
- Use un detergente que contenga blanqueador.

Los platos se pican:

- Si los platos se tratan con brusquedad se pueden causar picaduras. Cárguelos con cuidado. Asegúrese de que los artículos de vidrio y la loza queden bien firmes y que no se pueden soltar. No coloque los vasos sobre las púas. Asegúrese de que las copas y vasos altos no sobresalen de la tina cuando empuja la canastilla hacia el interior del lavavajillas.
- Consulte la tabla anterior sobre 'Que Puede Ser y No Puede Ser Lavado'.

*Los nombres de marcas son marcas registradas del fabricante respectivo.

Continúa en la página siguiente.

Manchas y películas en los vasos y en los cubiertos:

Las manchas pueden ser causadas por lo siguiente—

- Agua dura.
- Detergente antiguo o húmedo.
- Demasiados artículos en el lavavajillas.
- La vajilla ha sido colocada en forma incorrecta
- Temperatura baja del agua de entrada.
- Falta de detergente
- No se usó agente de enjuague.

Debido a que las condiciones locales y las preferencias varían, trate diferentes marcas de detergentes hasta encontrar el que le de los mejores resultados.

Para quitar las manchas y las películas de los artículos de vidrio-

1. Saque todos los artículos de metal del lavavajillas.
2. **NÓ AGREGUE DETERGENTE.**
3. Seleccione el ciclo 'NORMAL WASH'.
4. Ponga en marcha el lavavajillas y déjelo funcionar aproximadamente 20 minutos. El lavavajillas ahora estará en el lavado principal.
5. Luego abra la puerta y vacíe ½ taza (125 ml) de vinagre blanco en el fondo del lavavajillas.
6. Cierre la puerta y deje que el lavavajillas complete el ciclo. Trate de usar un enjuague de vinagre dos veces al mes. Puede considerar el uso de un suavizador de agua doméstico.

Los artículos de vidrio están empañados:

Si el vinagre no quita lo empañado, se ha 'grabado'. La película es permanente.

Para evitar que los artículos de vidrio se empañen:

1. Si el agua es blanda use menos detergente.
2. Evite el preenjuague manual de los platos.
3. La temperatura del agua de admisión debe ser de 49°-60° C [120°-140° F]).

El lavavajillas no desagua:

- Si está conectado a un triturador de desechos de alimentos, asegúrese de que se ha sacado el disco removible de la admisión del triturador.
- Asegúrese de que la manguera de desagüe esté elevada por lo menos a 32" de manera que el agua no pueda devolverse hacia la tina.
- Verifique si hay obstrucción de alimento en el desagüe o en el triturador.
- Verifique si la manguera de desagüe está torcida.
- Verifique el disyuntor o la caja de fusibles de su hogar.
- Verifique si el ciclo se ha completado.

Hay espuma en la tina:

Los detergentes que hacen espuma no deben ser usados en los lavavajillas. **USE SOLAMENTE DETERGENTES PARA LAVAVAJILLAS AUTOMATICOS PARA EVITAR LA FORMACION DE ESPUMA.** Trate otra marca de detergente si la espuma continúa.

Para sacar la espuma de la tina:

1. Abra la puerta del lavavajillas y esparza 1 taza de sal sobre la espuma para ayudar a destruirla.
2. Cierre bien el lavavajillas.
3. Gire la perilla hasta que llegue a un enjuague o seleccione el botón de enjuague.
4. Repita si es necesario.

El lavavajillas tiene fugas:

- Verifique si el lavavajillas está nivelado. (Consulte las Instrucciones de Instalación.)
- La espuma puede producir derrame en el lavavajillas. Mida el detergente cuidadosamente y use solamente detergentes diseñados para uso en un lavavajillas. Se necesita menos detergente cuando el agua es blanda. Pruebe otra marca de detergente si la espuma continúa.
- Para evitar escape del agente de enjuague del distribuidor, asegúrese de que la tapa esté firmemente cerrada. Limpie cualquier derrame accidental.

El Lavavajillas tiene olor:

- Los lavavajillas tendrán olor a 'nuevo' cuando son instalados. Esto disminuirá con el tiempo.
- Se han mantenido los platos sucios en el lavavajillas durante demasiado tiempo. Use la opción Rinse Only - Enjuague Solamente - si su modelo la tiene.
- El lavavajillas no está desaguando en forma debida.
- Un olor a producto químico es generalmente debido al blanqueador usado en los detergentes para lavar vajillas. Puede tratar otra marca de detergente.

Garantía del Lavavajillas Maytag Performa

GARANTIA COMPLETA DE UN AÑO

Durante UN (1) AÑO desde la fecha original de compra al por menor, se reparará o reemplazará gratuitamente cualquier pieza que falle durante el uso normal en el hogar.

GARANTIA LIMITADA

En caso de que ocurra una fuga de agua en la tina o en el forro de la puerta durante uso normal en el hogar durante un período de VEINTE AÑOS comenzando en la fecha original de compra al por menor, se reparará o reemplazará la tina y/o el forro de la puerta GRATUITAMENTE y el propietario deberá pagar los gastos de viaje del técnico si es que debe viajar fuera de su área de servicio normal después del primer año.

En los modelos electrónicos solamente — cualquier conjunto de microprocesador y placa sensible al tacto que falle durante uso normal en el hogar durante el segundo hasta el quinto año desde la fecha original de compra al por menor, se reparará o reemplazará gratuitamente la pieza del problema y el dueño debe pagar todos los otros costos incluyendo mano de obra.

Sírvase Notar: Las garantías indicadas anteriormente se aplican solamente cuando el lavavajillas está ubicado en Estados Unidos o Canadá. Para los lavavajillas ubicados en otras partes se garantizan solamente las piezas de la siguiente manera: Durante un año - todas las piezas; durante veinte años - la tina y el forro de la puerta solamente. El cliente es responsable de todos los otros costos, incluyendo mano de obra, embarque, transporte y viaje.

RESIDENTES CANADIENSES

Esta garantía cubre solamente aquellos lavavajillas instalados en Canadá que están registrados con la Canadian Standards Association (Asociación de Normas Canadienses) a menos que los lavavajillas sean traídos desde los Estados Unidos a Canadá debido a un cambio de residencia.

Las garantías específicas expresadas anteriormente son las UNICAS garantías provistas por el fabricante. Esta garantía le otorga derechos legales específicos y usted puede tener además otros derechos que varían de un estado a otro.

PARA RECIBIR SERVICIO DE GARANTÍA

Para localizar una compañía de servicio autorizada en su localidad comuníquese con el distribuidor Maytag en donde compró su aparato; o llame a Maytag Appliances Sales Company, Ayuda al Cliente de Maytag al número listado más adelante. En caso de no recibir un servicio de garantía satisfactorio, sírvase llamas o escribir a:

Maytag Appliances Sales Company

Attn: CAIR® Center

P.O. Box 2370

Cleveland, TN 37320-2370

EE.UU 1-800-688-9900 Canadá 1-800-688-2002

Cuando escriba acerca un problema de servicio no resuelto, sírvase incluir la siguiente información:

- (a) Su nombre, dirección y número telefónico
- (b) Número de modelo y número de serie (ubicados en la esquina superior izquierda de la abertura de la tina) de su aparato
- (c) Nombre y dirección de su distribuidor y la fecha cuando compró el aparato
- (d) Una descripción clara del problema que tiene
- (e) Dureza del agua, marca de detergente y cantidad, temperatura del agua y el ciclo usado
- (f) Prueba de compra (el recibo de compra)

Lo que no está cubierto por éstas garantías:

1. Las condiciones o daños que sean causados por uno de los puntos siguientes:
 - a. La instalación, el transporte o el mantenimiento incorrectos.
 - b. Las reparaciones, modificaciones, alteraciones o ajustes no autorizados por el fabricante o un agente de servicio autorizado.
 - c. El mal uso, maltrato, accidentes o uso irresponsable.
 - d. Suministro, voltaje o corriente de energía eléctrica incorrectas.
 - e. El ajuste incorrecto de algún control.
2. Las garantías quedan anuladas si el número original de serie se quita, altera o no se puede determinar leyéndolo.
3. Los productos adquiridos para uso comercial o industrial.
4. El costo del servicio o visita a domicilio para:
 - a. Corregir errores de instalación.
 - b. Instruir al usuario en la forma apropiada de usar el producto.
 - c. Transportar la unidad al agente de servicio.
5. Daños emergentes o incidentales causados por alguna persona como resultado de alguna infracción a estas garantías. Algunos estados no permiten la exclusión o la limitación de los daños emergentes o incidentales, de modo que la exclusión anterior puede no aplicarse.

Las guías del usuario, manuales de servicio y información de piezas están disponibles con: Maytag Appliances Sales Company, Ayuda al Cliente de Maytag.

MAYTAG • 403 West Fourth Street North • P.O. Box 39 • Newton, Iowa 50208